

---

**АО "КОРММАШ"**



**Сцепка прицепная  
СП11К**

**РУКОВОДСТВО ПО ЭКСПЛУАТАЦИИ**

**Паспорт**

**П. ОРЛОВСКИЙ**

---

**Содержание**

	<b>Вниманию руководителей эксплуатирующих организаций и механизаторов</b>	<b>3</b>
1	Общие сведения	4
2	Устройство и работа сцепки и ее составных частей	5
3	Техническая характеристика сцепки.	18
4	Требование безопасности.	22
5	Подготовка к работе и порядок работы.	25
6	Досборка, наладка, обкатка сцепки на месте ее применения.	27
7	Правила эксплуатации и регулировки.	32
8	Техническое обслуживание.	33
9	Перечень возможных неисправностей и указания по их устранению.	36
10	Правила хранения.	38
11	Комплектность.	39
12	Свидетельство о приемке.	39
13	Гарантии изготовителя.	40
14	Транспортирование.	42
15	Требования охраны окружающей среды.	43
16	Опросной лист.	44

**ВНИМАНИЮ РУКОВОДИТЕЛЕЙ ЭКСПЛУАТИРУЮЩИХ ОРГАНИЗАЦИЙ И МЕХАНИЗАТОРОВ!**

Настоящее руководство по эксплуатации предназначено для операторов, механиков и других специалистов сельского хозяйства, занимающихся эксплуатацией и обслуживанием.

К работе со сцепкой допускаются, механизаторы и другие специалисты, изучившие настоящее руководство по эксплуатации, а также прошедшие инструктаж по охране труда и имеющие удостоверение тракториста-машиниста с открытой разрешающей категорией "D".

Настоящее руководство по эксплуатации содержит важную информацию, необходимую для безопасной работы со сцепкой, требования и рекомендации по ее эксплуатации, порядок проведения необходимых регулировок и технического обслуживания сцепки и во время работы со сцепкой должно находиться в кабине трактора в доступном месте.



**ПРЕДОСТЕРЕЖЕНИЕ: СЦЕПКУ НЕОБХОДИМО ИСПОЛЬЗОВАТЬ ТОЛЬКО ПО НАЗНАЧЕНИЮ (НА СЕЛЬСКОХОЗЯЙСТВЕННЫХ РАБОТАХ), ИЗГОТОВИТЕЛЬ НЕ НЕСЕТ ОТВЕТСТВЕННОСТИ ЗА ВОЗНИКАЮЩИЕ НЕПОЛАДКИ ПРИ ЛЮБОМ ДРУГОМ НЕ СООТВЕТСТВУЮЩЕМ НАЗНАЧЕНИИ ПРИМЕНЕНИИ!**

К ИСПОЛЬЗОВАНИЮ СОГЛАСНО НАЗНАЧЕНИЮ ОТНОСИТСЯ ТАКЖЕ СОБЛЮДЕНИЕ ПРЕДПИСАННЫХ ИЗГОТОВИТЕЛЕМ УСЛОВИЙ ЭКСПЛУАТАЦИИ, УХОДА И ТЕХНИЧЕСКОГО ОБСЛУЖИВАНИЯ.



**ПРЕДОСТЕРЕЖЕНИЕ: ИСПОЛЬЗОВАНИЕ В КАЧЕСТВЕ ЗАПАСНЫХ И СМЕННЫХ ЧАСТЕЙ ДЕТАЛЕЙ, ПРИНАДЛЕЖНОСТЕЙ, ДОПОЛНИТЕЛЬНЫХ ПРИСПОСОБЛЕНИЙ И ПРИБОРОВ НЕ ЯВЛЯЮЩИХСЯ ОРИГИНАЛЬНЫМИ ИЗГОТОВИТЕЛЯ НЕ ДОПУСКАЕТСЯ, ТАК КАК ЭТО ОТРИЦАТЕЛЬНО СКАЗЫВАЕТСЯ НА ФУНКЦИОНАЛЬНЫХ СВОЙСТВАХ СЦЕПКИ, А ТАКЖЕ РАБОЧЕЙ БЕЗОПАСНОСТИ. В СЛУЧАЕ ИХ ИСПОЛЬЗОВАНИЯ ЛЮБАЯ ОТВЕТСТВЕННОСТЬ ИЗГОТОВИТЕЛЯ ИСКЛЮЧАЕТСЯ!**

Изготовитель ведет постоянную работу по совершенствованию конструкции сцепки, в связи, с чем возможны изменения в конструкции отдельных сборочных единиц и деталей, не отраженные в настоящем руководстве по эксплуатации. Некоторые технические данные и рисунки могут отличаться от фактически на сцепку, размеры и масса являются справочными данными.

Изготовитель не несет обязательств по внесению изменений в конструкцию проданных сцепок, а также исключает ответственность за ущерб в результате самовольного внесения изменений.

Руководство по эксплуатации разработано конструкторским бюро АО "КОРММАШ". Все замечания по конструкции, эксплуатации и обслуживанию сцепки просим направлять по адресу: 347510 п. Орловский, Ростовская область, ул. Пролетарская 34.

Тел. (86375) 31-9-91

Факс:(86375) 31-9-91

Тел.(86375) 32-6-48

Тел., факс(86375) 31-4-58

E-mail: [kormmash@orlovsky.donpac.ru](mailto:kormmash@orlovsky.donpac.ru)

Сведения о сертификате соответствия:

Сертификат №ТС RU C-RU.AE81.B.00835/19 Серия RU № 0133840

СРОК ДЕЙСТВИЯ С 10.12.2019 ПО 09.12.2024 ВКЛЮЧИТЕЛЬНО

## 1 Общие сведения.

1.1. Настоящее руководство по эксплуатации (РЭ) сцепки прицепной СП11К (в дальнейшем сцепка) предназначена для изучения устройства, правил сборки, регулировки, технического обслуживания, эксплуатации, транспортировки и хранения.

1.2 Сцепка со сцепным устройством позволяет одному-двум механизаторам осуществлять нетрудоемкий перевод агрегата из рабочего положения в положение "ближний транспорт", "дальний транспорт" (транспортирование на большие расстояния), и обратно. Сцепка предназначена для составления тракторных гидрофицированных и негидрофицированных широкозахватных агрегатов для предпосевной обработки почвы, ухода за парами, посева зерновых, зернобобовых культур и других сельскохозяйственных работ. Сцепка может использоваться во всех почвенно-климатических зонах России, исключая районы горного земледелия. Сцепка агрегируется с тракторами тягового класса 3т.(Т-150, Т-4, ДТ-75 и др.).

1.3 Сцепка в зависимости от заказа поставляется в комплектации:

- СП11К-01 с маркером;
- СП11К- без маркера.

1.4 Сцепка с маркером агрегируется с тремя сеялками типа СЗ-3,6; СЗП-3,6, а без маркера с двумя культиваторами типа КПС-4, тремя культиваторами КШ-3,6. Кроме того, могут присоединяться другие прицепные сельхозмашины, близкие к указанным по ширине захвата и тяговым сопротивлениям, гидрофицированные и не гидрофицированные.

1.5 При встречающихся в тексте "Руководства по эксплуатации" терминов "правый" и "левый", ориентируйтесь по ходу сцепки.

Обозначение сцепки при заказе:

Сцепка с комплектом маркеров СП11К 05.000

Сцепка прицепная СП11К-01 ТУ 4739-033-00238032-2004.

Сцепка без комплекта маркеров

Сцепка прицепная СП11К ТУ 4739-033-00238032-2004.

Сцепка с комплектом маркеров СП11К 05.000 и Удлинителем СП16К 05.000

Сцепка прицепная СП11К-01 К1 ТУ 4739-033-00238032-2004

Сцепка без комплекта маркеров и комплектом зубовых борон

Сцепка прицепная СП11К К1 ТУ 4739-033-00238032-2004.

Сведения о сертификате соответствия:

Сертификат №ТС RU C-RU.AE81.B.00835/19 Серия RU № 0133840

СРОК ДЕЙСТВИЯ С 10.12.2019 ПО 09.12.2024 ВКЛЮЧИТЕЛЬНО

## 2 Устройство и работа изделия

2.1 Для лучшей приспособляемости к рельефу по ширине захвата, сцепка СП11К (Рис.1) выполнена из трех частей, соединенных между собой шарнирно: центральной секции 1. и двух боковых (образующихся при сборке боковых балок 3 и растяжек 4) и опирающихся на четыре самоустанавливающихся (флюгерных) колеса 6. с пневматическими шинами 5.00-10 ГОСТ 7463-80.

2.2 Сцепка комплектуется самоустанавливающимся автоматическим маркером 5 (см. рис.1) для работы с 3-мя сеялками (при комплектации СП11К).



Рис.1 Сцепка в сборе с маркерами.

1-Центральная секция; 2-Дышло; 3-Правая и левая боковые балки; 4-Растяжки; 5-Маркер; 6-Самоустанавливающиеся (флюгерные) колеса; 7-Гидротрасса.

2.3 Для присоединения сеялок и культиваторов сцепка комплектуется прицепными серьгами 20, 21 (рис.2), а для присоединения зубовых борон комплектом поводков 1,2 (рис.2). Сохранения горизонтального положения сцепки служит опора 7 (рис.2).

Для предотвращения аварийного отсоединения сцепки от трактора на дышле сцепки предусмотрена страховая цепь. Страховая цепь служит для соединения сцепки с трактором помимо сцепного устройства. Соединение страховой цепи с трактором производить в следующей последовательности: надеть страховую цепь в обхват фаркопа трактора и свободный конец цепи со скобкой и планкой пропустить в скобу на дышле сцепки.

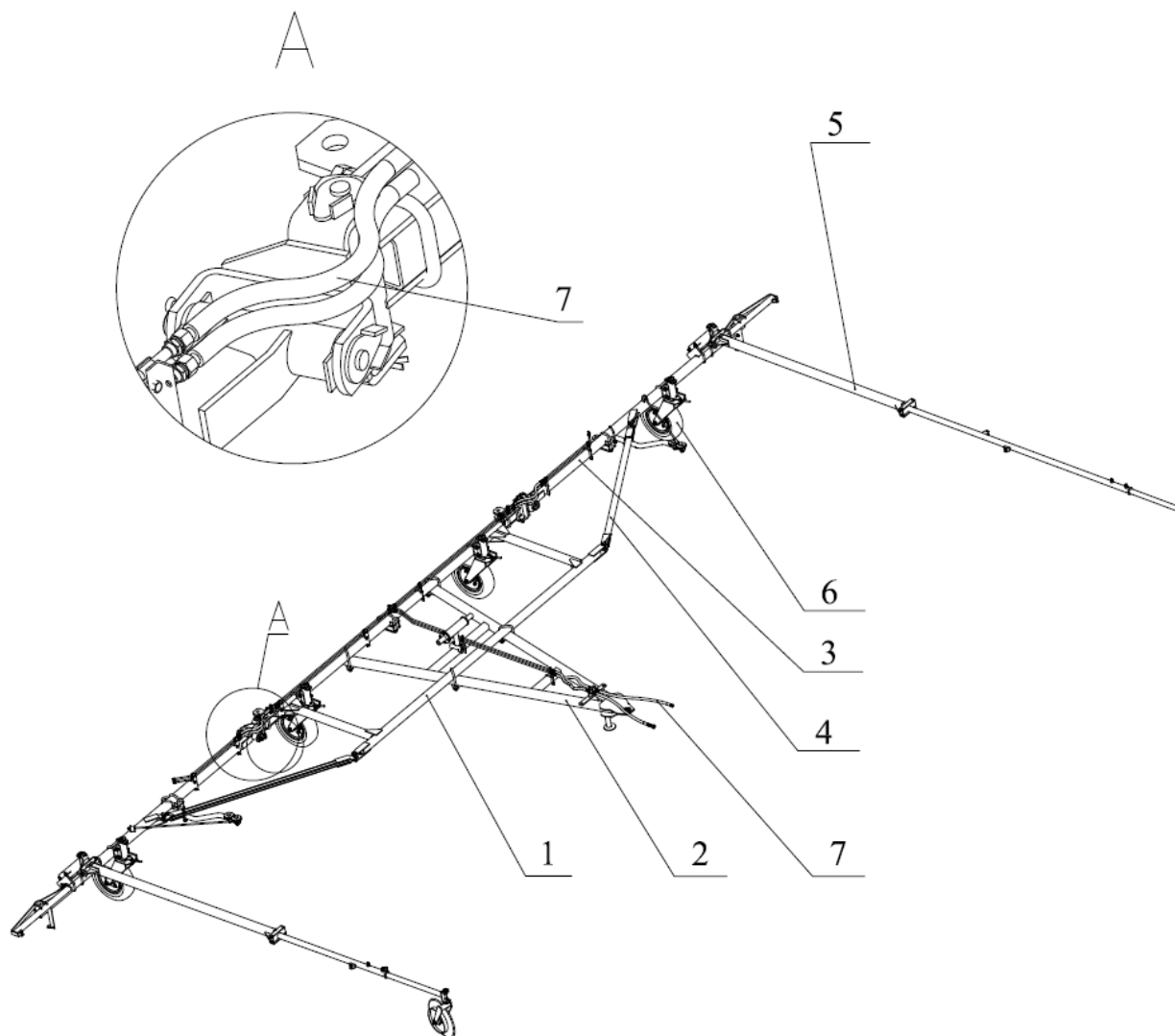

Рис.2 Сцепка в сборе с боронами БЗСС-1.0

1,2- Поводки; 3-Держатель; 4-Шарнир; 5-Ось шарнира; 6-Палец; 7-Опора; 8-Втулка; 9-Скоба; 10-Болт М16х85 ГОСТ 7798; 12-Гайка М16 ГОСТ 5915; 16-Шайба 20 ГОСТ 11371; 17-Шайба 1.32 ГОСТ9649; 18-Шплицт 5х45 ГОСТ 397; 19-Шплицт 8х63 ГОСТ 397; 21,22-Серьга.

2.4 На сцепку с помощью специальных кронштейнов устанавливается гидротрасса 7 (см. рис.1 и рис.3.), обеспечивающая возможность управления механизмами присоединяемых гидрофицированных с-х машин. Гидротрасса состоит: (рис.3) из трубопроводов 9,10,11, рукавов высокого давления 2,3, разрывных муфт 1, держателей 7, скоб 8, 8а, соединительной арматуры и болтокрепежа.

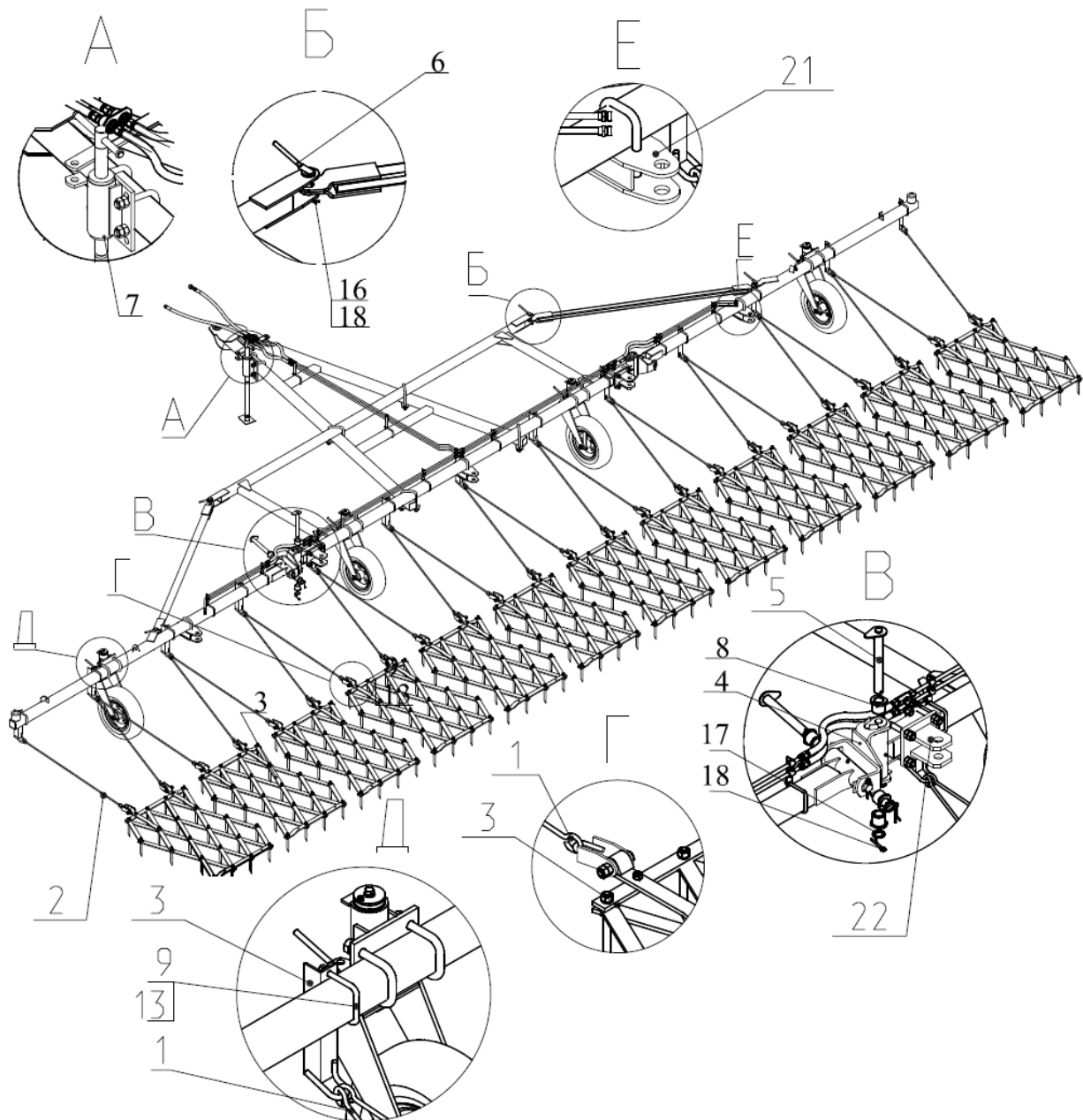

Рис.3 Гидросистема сцепки СП11К

1-Муфта разрывная; 2-Рукав высокого давления(L=1600мм.); 3-Рукав высокого давления(L=610мм.); 4-Кольцо стопорное Б38; 5-Планка; 6-Прокладка; 7-Держатель; 8-Скоба; 9,10,11-Трубопроводы; 13-Крес-товина; 14-Переходник; 15-Тройник; 16-Заглушка; 17-Болт М8х30 ГОСТ 7798;18-Гайка М8 ГОСТ 5915; 19-Гайка М10 ГОСТ 5915; 20-Шайба 8.65Г ГОСТ 6402; 21-Шайба 10.65Г ГОСТ 6402;

2.5. Маркер (рис.4,5) служит для образования хорошо видимого следа (борозды), параллельно движению агрегата, что обеспечивает постоянство размера стыкового междурядья и прямолинейность последующего движения 3-х сеялочного агрегата.

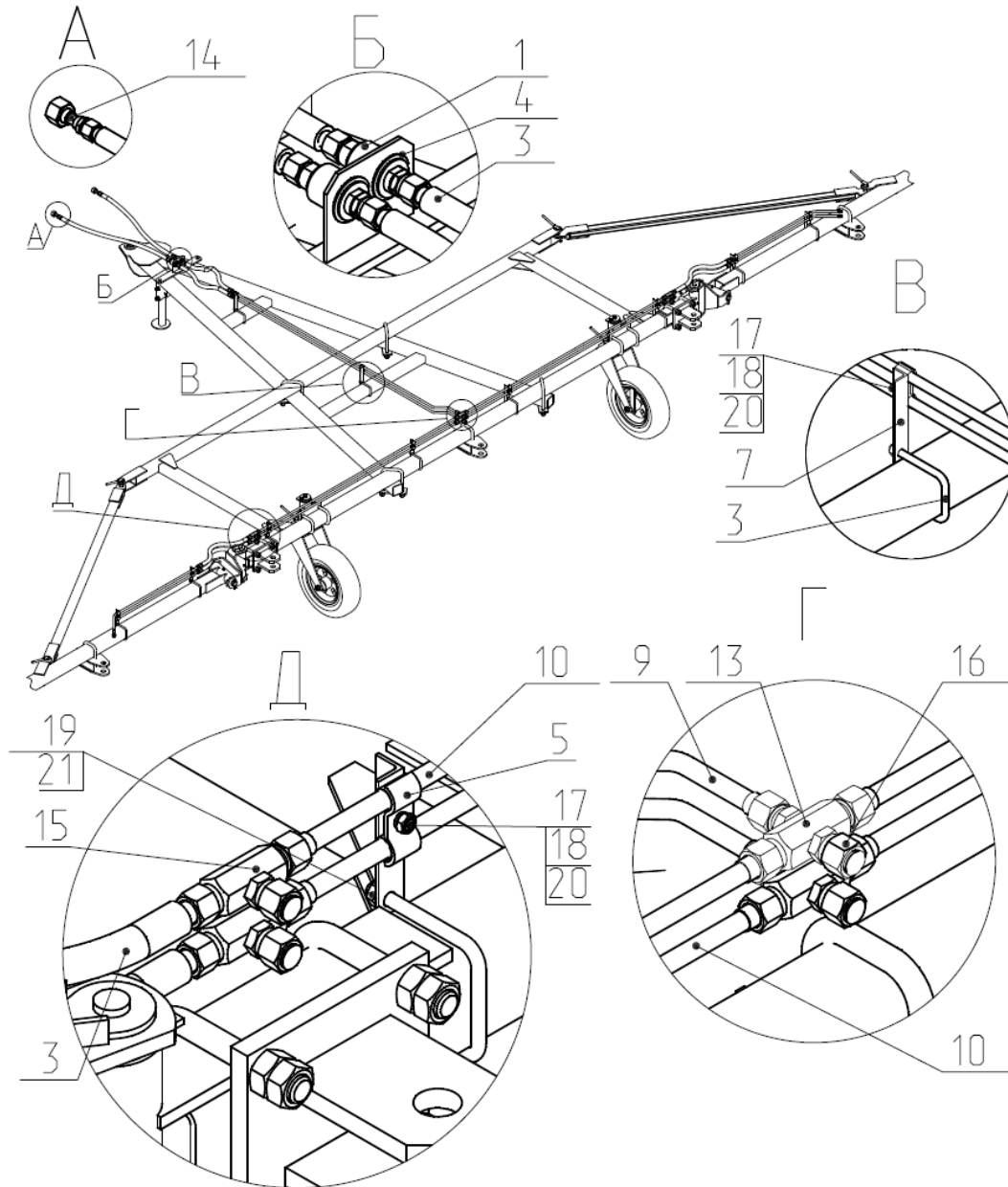

Рис.4 Схема установки маркера для 3-х сеялочного агрегата.

1-Штанга левая; 2-Штанга правая; 3-Трос; 4-Кронштейн; 5-Амортизатор; 6-Кронштейн цепи;  
7-Следообразователь; 8-Кронштейн роликов; 9-Крестовина; 10- Тросовая растяжка.

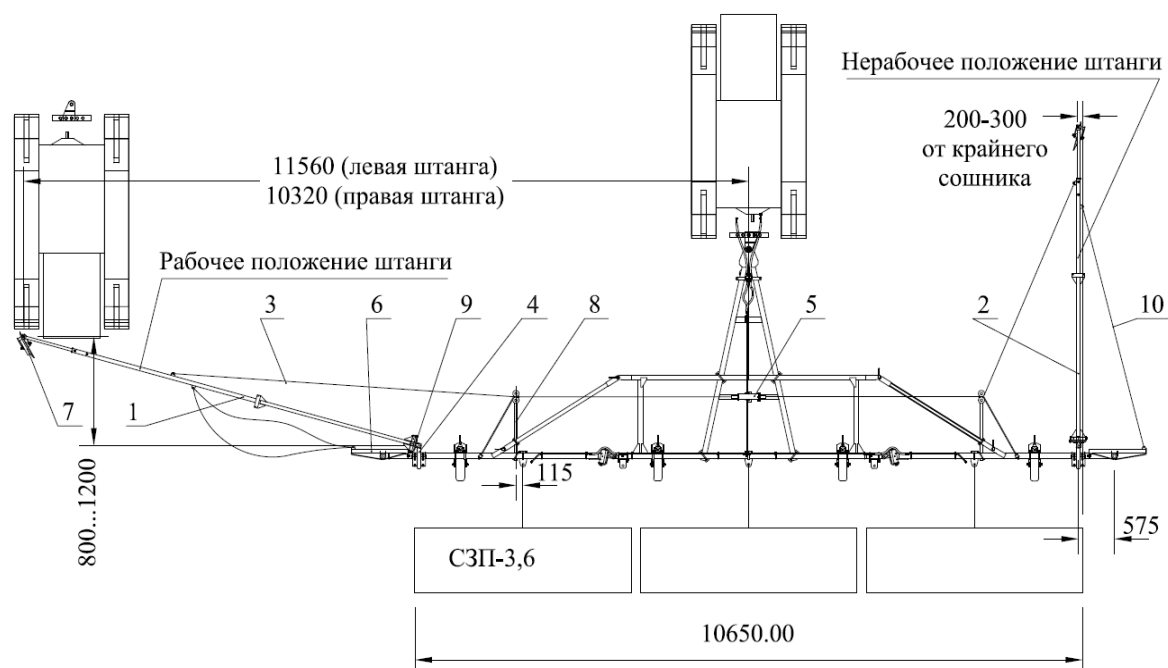

2.5.1 Маркер (рис.5) состоит из штанг 1, 2, следообразователя 7. Штанга одним концом шарнирно опирается на кронштейн 4, а другим с помощью следообразователя 7- на почву. Следообразователь телескопически соединяется со штангой 2, имеет вилку 2 (рис.6) со следообразующим маркерным диском 3.

2.5.2 Сквозь амортизатор и направляющие ролики проходит трос 3 (рис.5), соединяющий правую и левую штанги. Длина троса рассчитана таким образом, что одна часть маркера находится в нерабочем положении, а другая - в рабочем и образует след на незасеянном участке поля.



Рис.5 Маркерная штанга в сборе.

1-Штанга; 2-Штанга правая; 3-Трос; 4-Кронштейн; 5- Тросовая растяжка; 6-Кронштейн цепи; 7-Следообразователь; 8-Кронштейн роликов; 9-Крестовина; 10-Палец; 11-Штанга; 12-Винт установочный; 13-Гайка М16 ГОСТ 5916; 14-Ось 6-16x50 ГОСТ 9650; 15-Шайба 16 ГОСТ 11371; 16-Шплинт 4x32 ГОСТ 397.

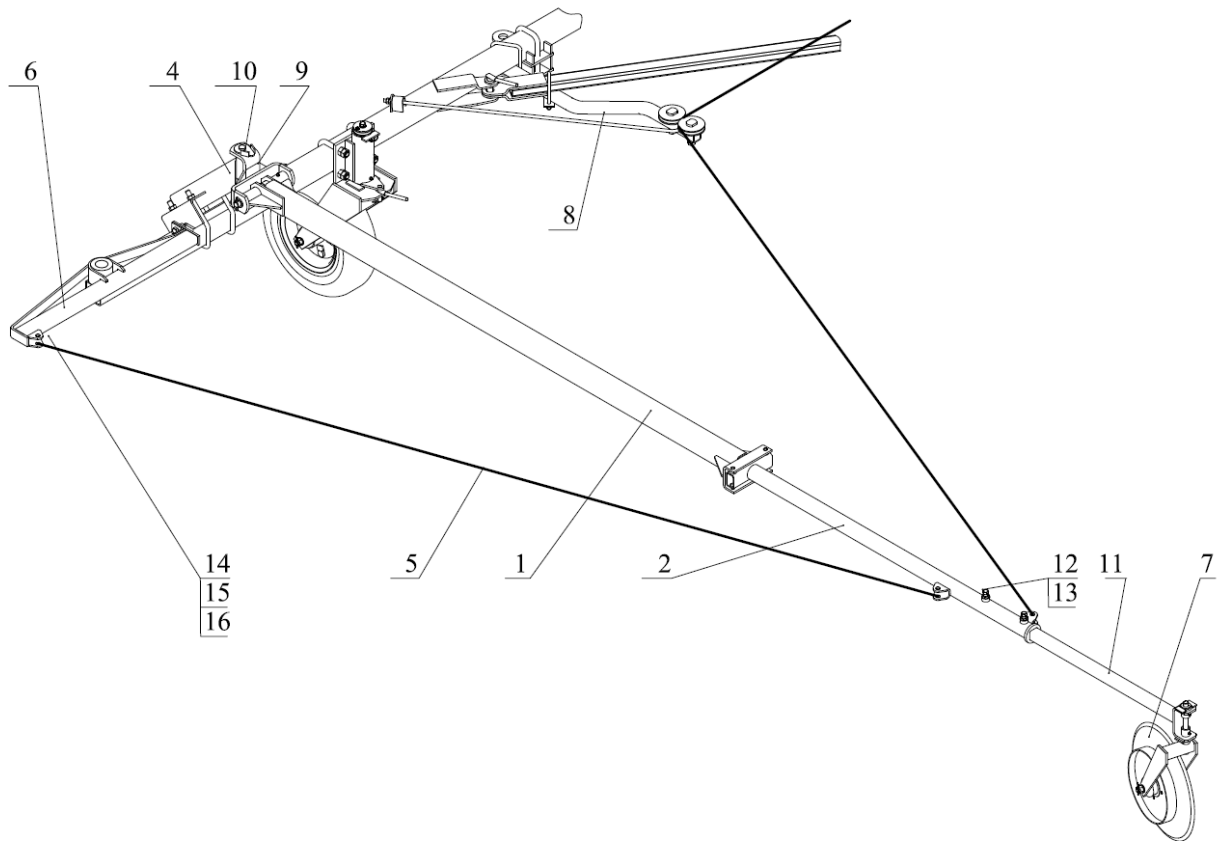

Рис.6 Следоуказатель.

1-Штанга; 2-Вилка; 3-Маркерный диск; 4-Втулка; 5-Масленка

2.5.3 Правая (левая) маркерная штанга в нерабочем положении удерживается тросом и цепной регулируемой растяжкой (или также тросом), а в рабочем положении - упором

амортизатора, закрепленным в нужном месте на тросе. Кронштейны цепей 1 (рис.7) крепятся на балках (левой и правой) боковых секций сцепки на втулках и упорах (уголках).

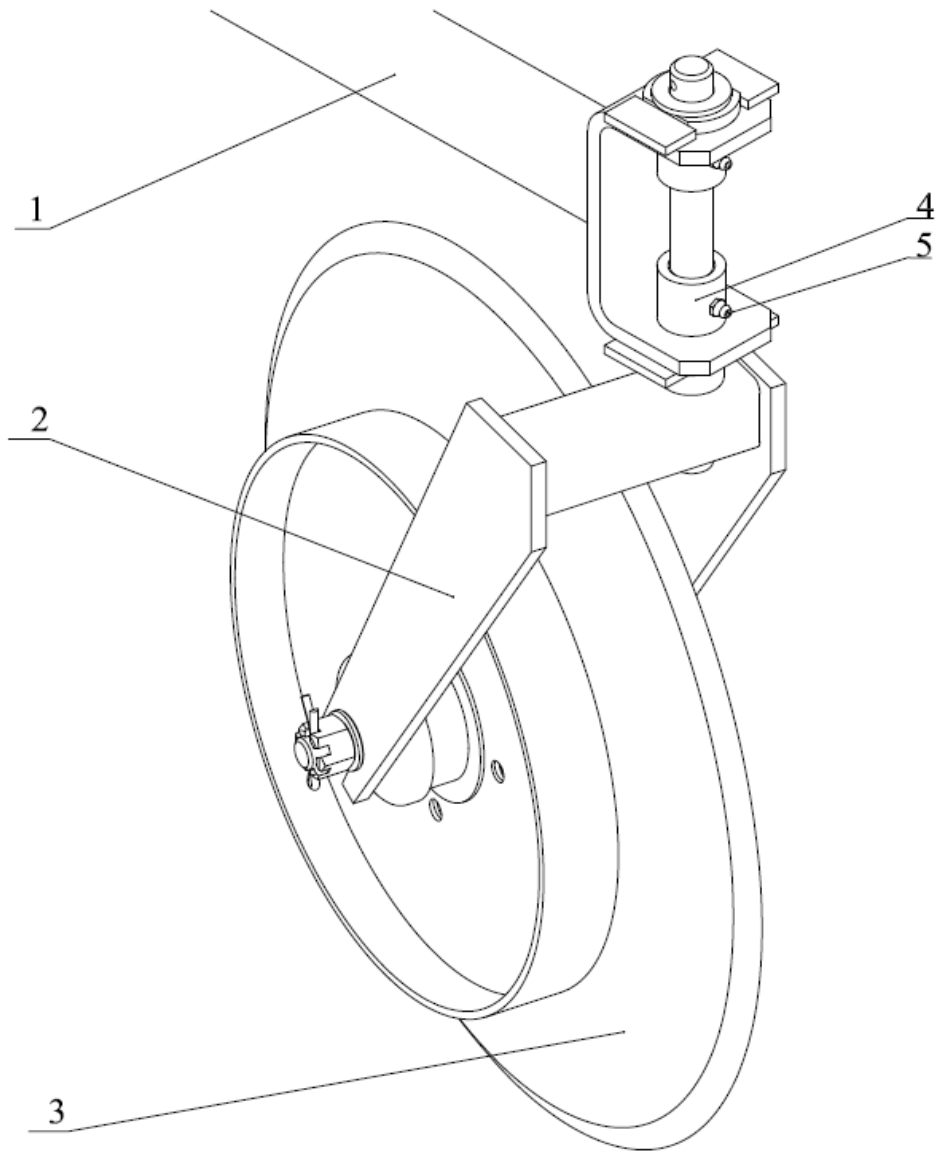
2.5.4 Для удержания обеих штанг маркера в нерабочем положении (при переезде с поля на поле, обсеке поворотных полос и пр.) на центральной секции предусмотрено два транспортных ушка, к которым присоединяются транспортные упоры троса.



Рис.7 Установка кронштейна цепи.

1- Кронштейн цепи; 2-Посадочная втулка балки; 3-Кронштейн маркера; 4-Тросовая растяжка; 5-Болт М16х35; 6-Гайка М16; 7-Шайба 16.65Г

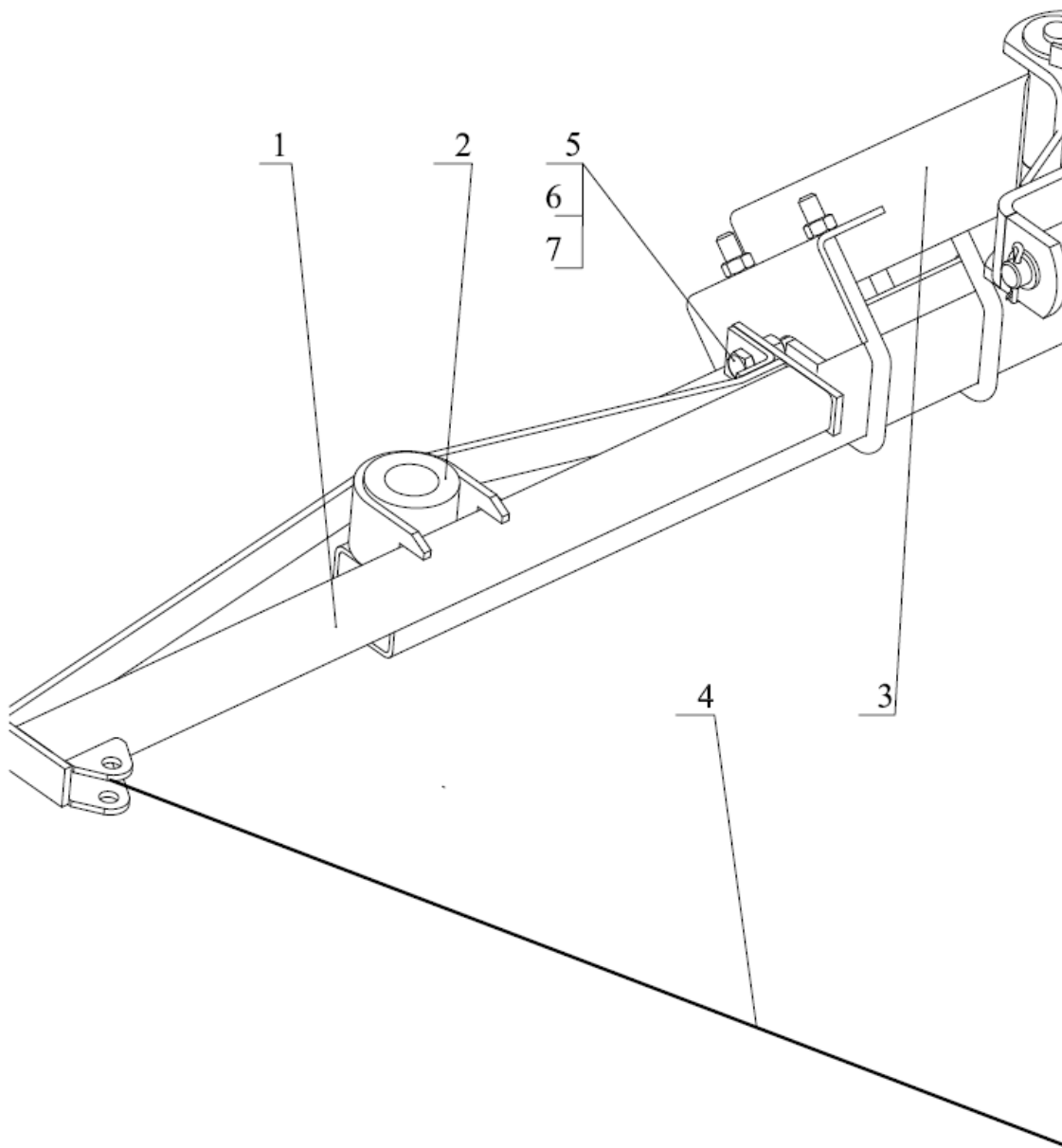

Рис.8 Кронштейн роликов.

1-Балка; 2-Растяжка; 3-Тяга; 4-Скоба; 5-Планка; 6-Гайка М12

2.5.5 Амортизатор 1 (рис.9) пружинного типа устанавливается на дышле сцепки и предназначается для уменьшения ударных нагрузок, возникающих во время работы маркера.

2.5.6 Сквозь амортизатор и направляющие ролики проходит трос 3 (рис.5), соединяющий правую и левую штанги. Длина троса рассчитана таким образом, что одна часть маркера находится в нерабочем положении, а другая - в рабочем и образует след на незасеянной части поля.

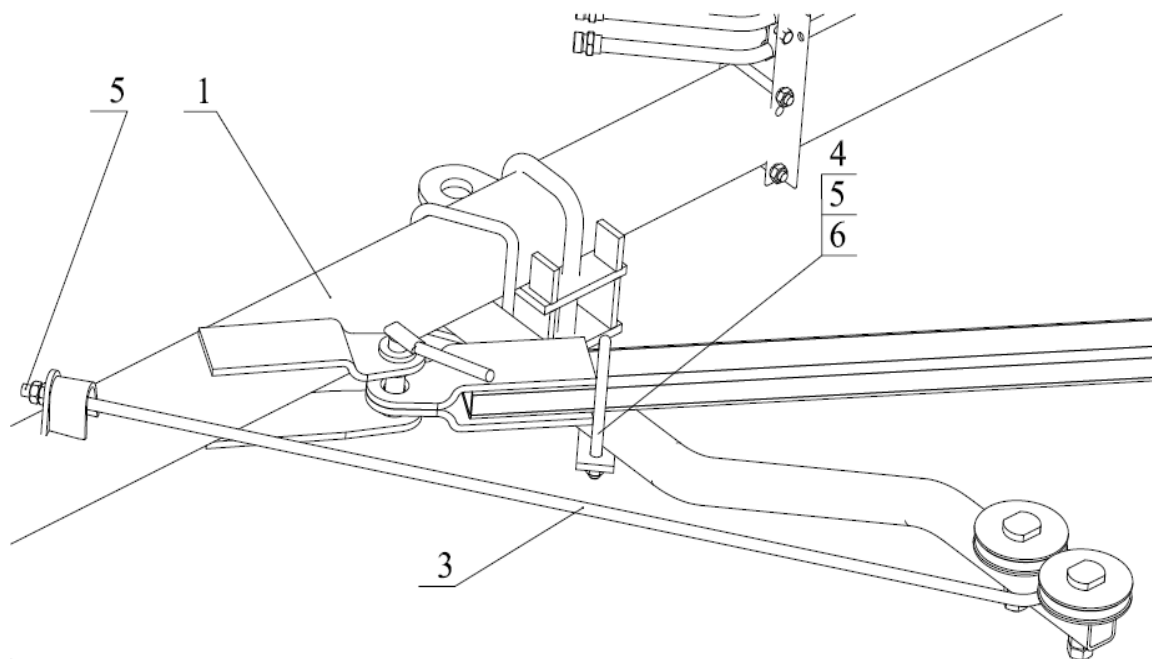

Рис.9 Амортизатор.



Рис.10 Кронштейн с крестовиной маркера.

1-Кронштейн; 2-Крестовина; 3-Кронштейн цепи; 4-Штанга маркера; 5-Ось крестовины; 6-Скоба; 7-Гайка М16

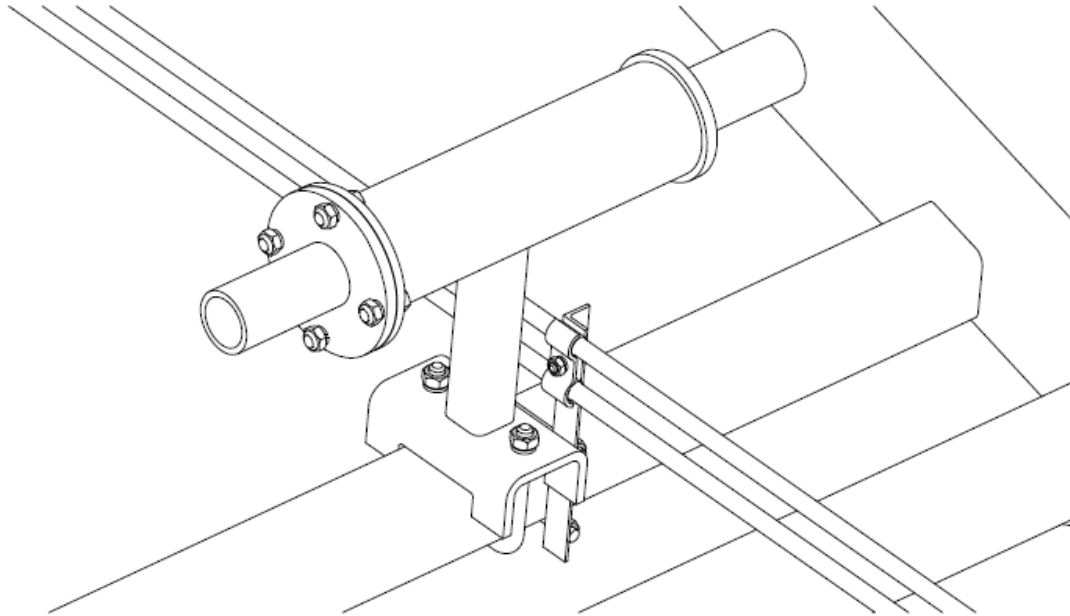

Рис.11 Колесо в сборе.

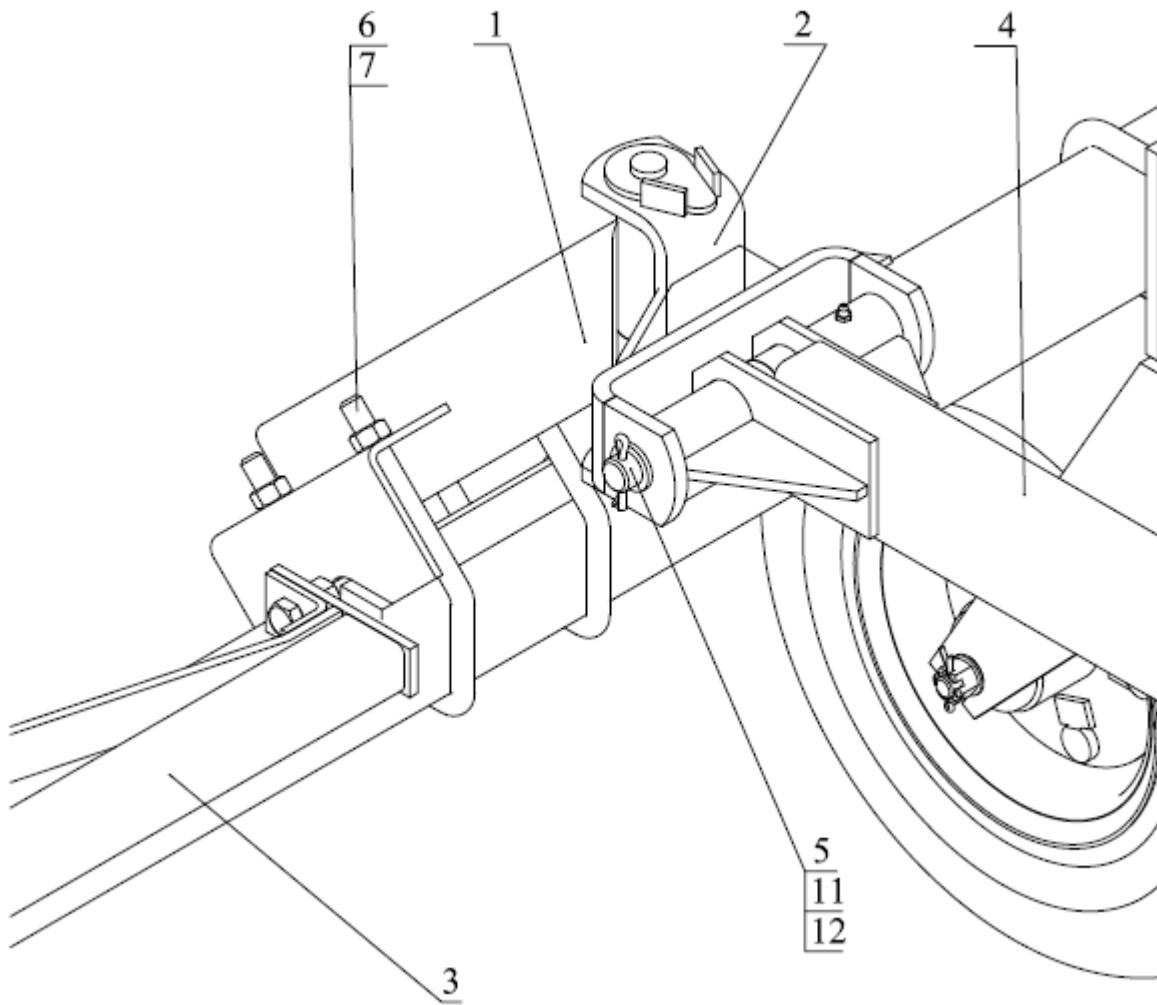
1-Балка; 2-Колесо; 3-Скоба; 4-Гайка М20; 5-Фиксатор



Рис.12 Крепление дышла к центральной секции.

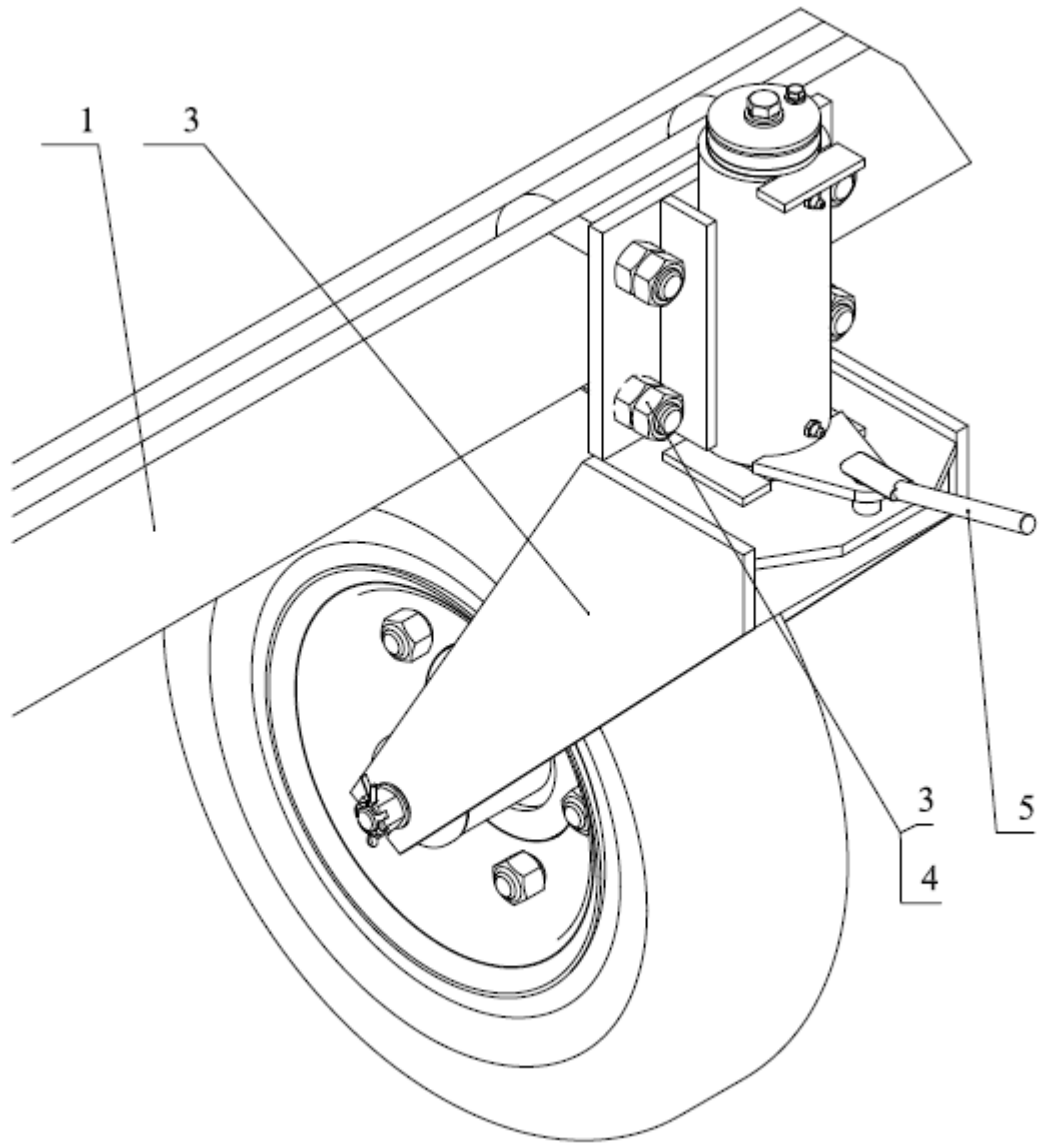

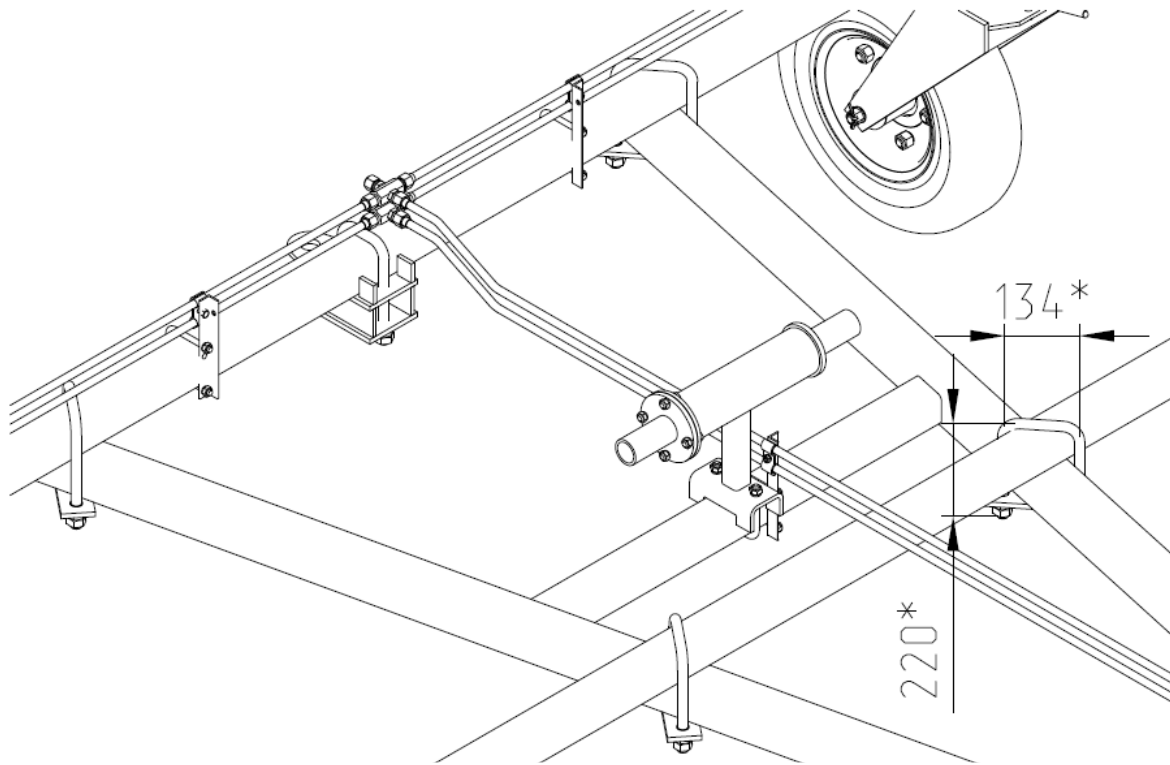

Рис.12 Крепление дышла к центральной секции.

### 3 Технические характеристики изделия

3.1 Основные параметры и размеры сцепки приведены в таблице 1.

Таблица 1

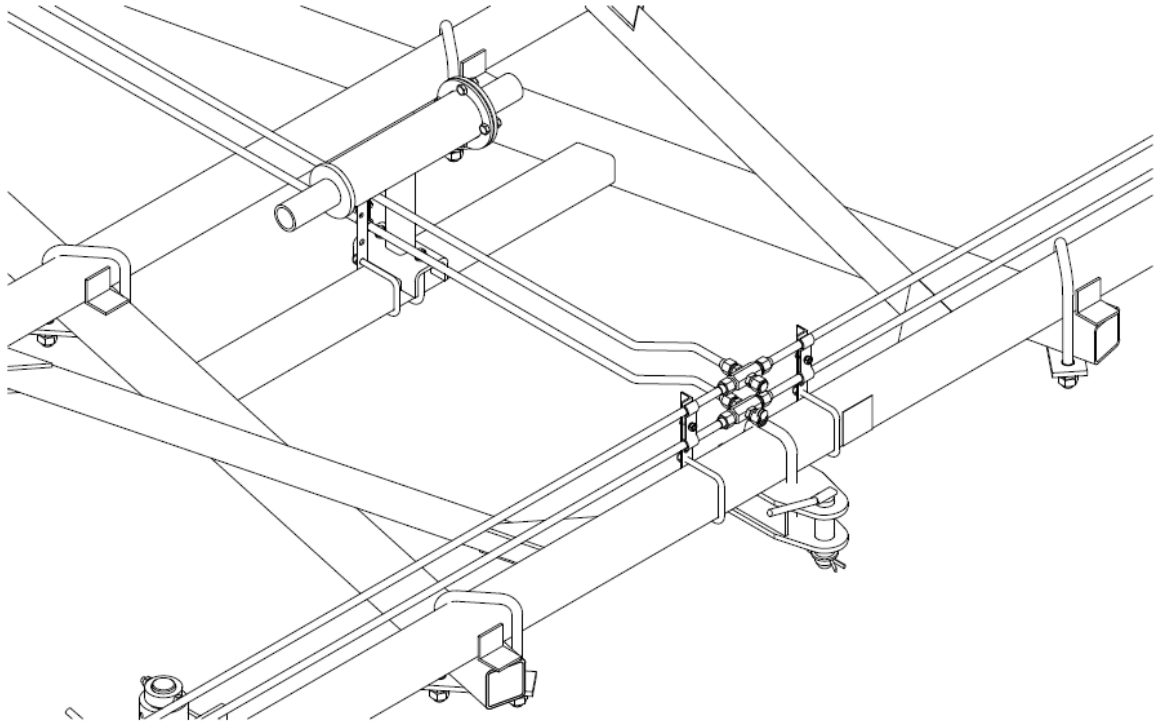
	Наименование	Числовое значение показателя
1	Марка	СП11К
2	Тип	Прицепной
3	Производительность за 1 час основного времени, га/ч; -на севе -на культивации -на бороновании	до 10,42 до 9 до 13,66
4	Рабочая скорость движения на основных операциях, км/ч; -на севе -на культивации -на бороновании	до 12 до 12 до 12
5	Рабочая ширина захвата агрегата, м, не менее -на севе -на культивации -на бороновании	10,8 8,0 12,0
6	Количество персонала по профессиям, необходимого для обслуживания операций, непосредственно связанных с работой агрегата, чел; основного: -на севе -на культивации -на бороновании вспомогательного: -на севе	1(тракторист) 1(тракторист) 1(тракторист)  1(сеяльщик)
7	Основные показатели качества технологического процесса: ширина стыковых междурядий между смежными сеялками, мм	до 150
8	Наработка на отказ единичного изделия, ч, не менее	120
9	Коэффициент надежности выполнения технологического процесса, не менее: -на севе -на культивации -на бороновании	0,99 0,99 0,99
10	Универсальность: -число производственных операций, выполняемых агрегатом в разное время	4
11	Комбинированность: -число производственных операций, выполняемых агрегатом одновременно	2
12	Масса сцепки СП-11К (в состоянии поставки), кг, не более	725 (985)

13	Коэффициент использования рабочего времени смены: -на севе, не менее -на культивации, не менее -на бороновании, не менее	0,50 0,60 0,60
14	Коэффициент технологического обслуживания, не менее -на севе -на культивации -на бороновании	0,75 0,98 0,98
15	Продолжительность составления агрегата, мин., не более: -на севе -на культивации -на бороновании	60 42 68
16	Трудоемкость перестроения агрегата, чел/ч, не более -на севе -на культивации -на бороновании в транспортное положение -на севе -на культивации -на бороновании	0,93 0,48 0,60 0,93 0,48 0,60
17	Продолжительность перестроения агрегата, ч., не более в рабочее положение: -на севе -на культивации -на бороновании в транспортное положение: -на севе -на культивации -на бороновании	0,46 0,32 0,62 0,46 0,32 0,62
18	Количество выходов тракториста на перестроениях, раз: в рабочее положение: -на севе -на культивации -на бороновании в транспортное положение: -на севе -на культивации -на бороновании	4 4 2 4 4 2
19	Транспортная скорость, км/ч, не более	15
20	Дорожный просвет, мм, не менее	300
21	Минимальный радиус поворота по крайней наружной точке, м: -на севе -на культивации -на бороновании по следу наружного колеса -на севе	25-27 15-18 .... 22,5-25

	-на культивации -на бороновании	12-15 ....
22	Габаритные размеры в агрегате с трактором ВТ-150Д, мм не более: в рабочем положении -на севе длина ширина высота -на культивации длина ширина высота -на бороновании длина ширина высота в транспортном положении -на севе длина ширина высота -на культивации длина ширина высота -на бороновании длина ширина высота в транспортном положении сцепки (при частичном демонтаже), мм не более: длина ширина высота в рабочем положении сцепки, мм, не более: длина ширина высота Ширина колеи опорных колес центральной секции, мм           1400-2970 Расстояние между серединами колес крайних секций, мм	11200 18050/16300* По трактору 15450 7965 по трактору 11400 11750 по трактору 23930 4600 по трактору 20400 4400 по трактору 9870 4640 по трактору 3640 4400 1032 3640 11750 11750 1032 10580
23	Количество колес, шт. шина 5,0-10 ТУ38.5.01.008	4
24	Коэффициент готовности, не менее	0,98
25	Срок службы, лет	7
26	Среднесменное время технического обслуживания, ч.	До 0,224
27	Удельная суммарная трудоемкость технического обслуживания за сезон, чел./ч/ч, не более	0,0416
28	Срок сохраняемости до ввода в эксплуатацию, год, не более	1

29	Распределение массы сцепки в транспортном положении по опорам, Н, не более: - на прицепную серьгу - на колеса центральной секции - на колеса боковых балок	920 3980 1600
30	Назначенный срок службы, лет	10
*-В числителе приведены показатели длины и ширины с левым маркером, в знаменателе с правым		

## 4 Требования безопасности.

4.1 К работе с сцепкой допускаются, механизаторы и другие специалисты, изучившие настоящее руководство по эксплуатации, а также прошедшие инструктаж по охране труда и имеющие удостоверение тракториста-машиниста с открытой разрешающей категорией "D" или "E".

4.2 Допускать к обслуживанию сцепки подростков в возрасте до 18 лет и лиц, не обученных технике ухода за сцепкой и безопасным методам труда, запрещается.

4.3 Каждый тракторист, допущенный к обслуживанию сцепки, должен быть проинструктирован бригадиром тракторной бригады правильному и безопасному обслуживанию сцепки и предупрежден об установленных сигналах.

4.4 Рабочие, обслуживающие агрегат, должны работать в тщательно заправленной одежде. Работа в одежде с развивающимися и свисающими концами, в фартуках - **ЗАПРЕЩАЕТСЯ**.

4.5 Нельзя применять в работу неисправные прицепные машины, сцепку или трактор с неисправной гидросистемой.

4.6 Во избежание несчастных случаев **ЗАПРЕЩАЕТСЯ**:

- находится рядом с трактором, агрегатом в зоне действия маркера при движении;
- садиться на сцепку и на агрегатируемые с ней машины при движении;
- находится около прицепа с ницы сцепки или сельхозмашин в момент присоединения их или отсоединения от них трактора и сцепки;

4.7 Категорически запретить переезды агрегата со скоростью, превышающей 15 км/ч.

4.8 Перед пуском агрегата в работу удостоверьтесь в том, что все рабочие, обслуживающие агрегат, находятся на своих местах.

4.9 Пускать агрегат в работу и останавливать его необходимо только по установленному сигналу, известному трактористу и всем рабочим, обслуживающим агрегат.

4.10 На сигнал тракториста о пуске должен следовать ответный сигнал рабочего, обслуживающего агрегата, о возможности пуска агрегата в работу.

4.11 В случае обслуживания агрегата несколькими рабочими, обязательно выделяется старший, ответственный за пуск и остановку агрегата. Подача установленных сигналов возлагается на старшего рабочего.

4.12 Следить за креплением маркера к сцепке, сцепки к трактору и присоединенных машин, своевременно подтягивать гайки креплений и фиксировать ответственные штыри.

4.13 Для обеспечения надежности работы сцепных устройств - своевременно проводить техническое обслуживание.

4.14 Ежемесячно проводить проверку исправности сцепных устройств и их креплений. Работа с неисправными сцепными устройствами запрещается. Прицепные элементы спереди и сзади должны соответствовать ГОСТ 13398-82 и ГОСТ 3481-79, диаметр отверстия петли с ницы должен быть не менее 50 мм, наружный радиус петли равен 55 мм, толщина 30 мм. Задний прицепной элемент должен иметь диаметр отверстия 34 мм, а расстояние между щеками ( зев скобы) 60 мм.

4.15. Управлять гидромеханизмом разрешается, только находясь в кабине трактора.

4.16 Запрещается находиться между трактором и сцепкой или между сцепкой и прицепными орудиями, как во время пуска агрегата в работу, так и во время работы и транспортировки его.

4.17 На поворотах или перевозках через канавы, тракторист обязан предупредить о них рабочего, обслуживающего агрегат.

4.18 На затяжных спусках с большим уклоном, преодолевать их частями: опустить сначала сцепку и одну сельхозмашину, затем опустить остальные сельхозмашины.

4.19 При погрузке сцепки на автотранспорт или ж/д. платформу, строповку производить за места на сцепке, обозначенные манипуляционным знаком.

4.20 При монтаже и демонтаже колес домкрат устанавливать под центральную и боковые секции. В местах с обозначением (ДК).

4.21 Во избежание резкого подъема снпцы вверх, не сводить и не разводить секции сцепки в отцепленном от трактора положении.

4.22 Во избежание самопроизвольного раскрытия секций сцепки в транспортном положении, проверить надежность крепления стопорных устройств.

4.23 При отсоединения сцепки от трактора необходимо убедиться, что стояночная опора находится в зафиксированном стояночном положении и опирается на твердую поверхность.

4.24 Транспортировать сцепку по объездным проселочным дорогам. Разрешается транспортировать сцепку по дорогам общей сети России по специальному разрешению органов ГИБДД.

Пиктограмма на сцепке	Значение
	<p>Аппликация "Сцепка-СП11К"</p>
	<p>"Перед началом работы изучите инструкцию по эксплуатации"</p>
	<p>Аппликация "Место расположения документации"</p>
	<p>Аппликация "Знак строповки"</p>
	<p>Аппликация «Противооткатные упоры»</p>

	Аппликация "Опасное защемление рук"
	Аппликация "Место установки домкрата"
<p><b>В ЗОНЕ АГРЕГАТИРОВАНИЯ</b></p> <p><b>НЕ СТОЯТЬ</b></p>	Предупреждающая надпись.
	Знак габаритов
	Знак "Ограничение скорости"



## 5 Подготовка сцепки к работе и порядок работы.

5.1 Перед пуском сцепки в работу необходимо:

- Очистить сцепку от предохранителей смазки, промыть керосином все масленки.
- Все места, где предусмотрена смазка, тщательно смазывать, проверять вручную легкость вращения соответствующих частей. У новой сцепки эти части не притерты, и в начальный период работы необходимо тщательно следить за их смазкой.
- Проверить манометром внутреннее давление в шинах опорных колес. Оно должно находиться в пределах  $0,216 \pm 0,03$  МПа. Подкачка шин производится ручным насосом.
- Проверить крепление опорных колес, резьбовые соединения должны быть туго затянуты, при этом колесо на оси должно свободно вращаться.
- Подтянуть все болтовые крепления, а также подтянуть резьбовые соединения маслопроводов гидросистемы, проверить наличие и разводку шплинтов.
- Проверить уровень масла в гидросистеме трактора и при необходимости долить его. Гибкие шланги не должны быть натянуты.

Радиус изгиба шланга у заделки штуцера должен быть не менее 8 диаметров шланга.

5.2 Перед началом движения агрегата по полю отвести соответствующую штангу в рабочее положение, чтобы свободная часть троса не могла попасть под колесо сцепки. В дальнейшем, при поворотах агрегата, штанги меняют своё положение автоматически.

5.3 При отводе агрегата назад, необходимо следить за свободной частью троса, чтобы она не попала под колесо сцепки.

5.4 При отсеве поворотных полос, работе около лесополос, при переезде с поля на небольшие расстояния с развернутой сцепкой нужно применять "ближний транспорт". При этом обе штанги одновременно находятся в нерабочем положении. Транспортные упоры троса закреплены в транспортных ушках сцепки.

Во избежание провисания троса среднюю его часть необходимо обвить вокруг амортизатора.

5.5 При переездах на более дальние расстояния, особенно по пересеченной местности с развернутой сцепкой надо применять "дальний транспорт". При этом левая и правая штанги вместе со слеодообразователями складываются к опорным штангам, поворачиваясь в месте присоединения к опорным штангам (убирается по одной оси в каждом соединении), а затем опорные штанги вместе с левой и правой штангами поворачиваются к левой и правой соответственно балкам боковых секций и укладываются на сцепке, фиксируются в таком положении. Тросы, частично свернутые, укладываются на сцепке.

5.6 На большие расстояния сцепка СП11К транспортируется на своих опорных колесах, предварительно сложенная в транспортное положение. Для этого необходимо:

- отсоединить прицепные орудия;
- сложить маркер как для "дальнего транспорта";
- разъединить шарнир растяжек у центральной секции;
- завести боковую балку на ее колесе за растяжку вперед до совпадения отверстия в кронштейне растяжки с отверстиями в специальной планке на дышле и зафиксировать тем же пальцем с шайбой и шплинтом;
- повторить последние два перехода для другой боковой балки;
- присоединить прицепные орудия к средней серьге центральной секции друг за другом.

**Внимание!** Для транспортировки сцепки СП11К по дорогам общего пользования необходимо перевести ее в транспортное положение согласно (рис.15а), а именно:

- отсоединить прицепные орудия;
- рассоединить рукава высокого давления в местах сочленения центральной секции и боковых балок;
- увязать поводки (при работе с боровами) на балках сцепки);
- разъединить шарнир растяжек 2 у центральной и боковой секции;

- 
- отсоединить флюгерные колеса боковых балок;
  - отсоединить боковые балки 1 вместе с крестовинами от центральной секции;
  - демонтированные узлы погрузить в подручное транспортное средство для доставки к месту работы сцепки;
  - установить задние, передние светоотражатели 3 и 5 согласно рисунка 15а, при этом задние (красные) светоотражатели должны быть направлены назад, а передние (белые) вперед по ходу сцепки (расстояние между задними светоотражателями должно быть не более 2000 мм );
  - установите знак ограничения скорости 4 согласно рис.15а.

Работы по переводу сцепки в транспортное положение проводить 2-мя рабочими с использованием соответствующих грузоподъемных средств.

**ВНИМАНИЕ:** Самоустанавливающие колеса центральной секции обязательно запереть фиксирующим пальцем.

5.7 Для уменьшения площади, **ВЫТАПТЫВАЕМОЙ** трактором и сельхозмашинами при перестроениях, рекомендуется перевод сцепки из транспортного положения в рабочее и обратно проводить на краю поля, используя примыкающие к полю дороги.

## 6 Досборка, наладка, обкатка сцепки на месте его применения.

6.1 Сцепка отправляется предприятием-изготовителем в полусобранном виде упаковочными местами.

6.2 Перед сборкой проверять комплектность сцепки по комплекточной ведомости.

6.3 В сборке сцепки должно участвовать 2-3 человека. Сборку сцепки производить на подставках с применением подъемно-транспортных средств.

6.4 Перед сборкой сцепки необходимо определиться с расположением узлов согласно рисункам "Руководства по эксплуатации".

- На сборку сцепки поставить два человека. При сборке пользоваться инструментом, прилагаемым к трактору. Все места, где предусмотрена смазка, тщательно смазать.

- Сборку вести согласно выбранной схеме (рис.14; рис.15).

- Уложить центральную секцию табличкой вверх на ровную площадку на подручные подкладки толщиной не менее 110 мм.

- Найти продольную ось секции и симметрично относительно нее завести под центральную секцию 1(рис.1) дышло 2. Закрепить дышло с помощью 2-х коротких и 2-х длинных скоб 3 (рис.12,13) и 4-х планок 4, поставив по 2-е гайки 5 на каждый резьбовой конец. При этом дышло свободными концами должно выступать за задний брус секции не менее 50 мм.

- Собранную центральную секцию и дышло установить на штатную опору 7(рис.2) и две устойчивые подставки высотой 800 мм под специально обозначенные места на секции буквами "ДК".

- Установить 2-а колеса на задний брус центральной секции на требуемую ширину колеи и закрепить их скобами М20, поставив по 2-е гайки на каждом резьбовом конце как показано на рисунке 11.

- Установить балки(правую и левую), соединив их с центральной секцией при помощи соответствующих двухосных шарниров 4, осей 5, втулок 8 (рис.2), а также установить растяжки 4 (рис.1), соединив балки (левую и правую) с центральной секцией пальцами 6 как показано на рисунке 2.

-Установить колёса 6 (рис.1) на боковые балки согласно рисунка 11.

-Установить на заднем бруске центральной секции (в месте приваренных накладок) 2-е прицепные серьги под культиваторы и одну прицепную серьгу (в центре центральной секции) подсеялки, закрепив их с помощью соответствующих скоб М20 и 2-х гаек на каждом резьбовом конце.

-Установить на крайних балках по 1-й прицепной серьге, расположив их под установку сеялок.

-Установить в серьги 3-и пальца с шайбами и шплинтами.

-Смонтировать гидросистему сцепки согласно рисунка 3, закрепить держатели 7 на балках сцепки скобами 8. На держателях, с помощью планок и болтокрепежа через резиновые прокладки, закрепить трубопроводы.

-Соединить трубопроводы 9,10,11 через рукава высокого давления 3, тройники 15 и крестовины 13. На рукавах высокого давления 2 со стороны трактора установить переходники 14, а с трубопроводами сцепки соединить через разрывные муфты 1 и рукава 3, закрепив муфты стопорными кольцами 4 на специальном кронштейне дышла.

6.5 Сборку маркёра производить в следующем порядке:

-Установите кронштейны 1 (рис.10) на балках (левой и правой) боковых секций, на расстоянии 575мм. от посадочных втулок приваренных на балках, до оси втулки на кронштейне (рис.4) и закрепите кронштейны с помощью соответствующих скоб 6(М16) и гаек 7, по 2-е на каждый резьбовой конец.

- Присоединить штанги 1 (рис.5) к кронштейнам 4, предварительно смонтированных на заднем бруске рамы сцепки, через крестовины 2 (рис.10), пальцами 5 и зашплинтовать их шплинтами 12.

-Соедините штангу 2 (рис.5) со штангой 1 с помощью осей с шайбами и шплинтами. **ОБРАТИТЕ ВНИМАНИЕ** на то, чтобы правая штанга, была, соответственно, на правой стороне, а левая на левой. Левая штанга длиннее правой. Установочные винты на концах штанг должны находиться вверху.

- Ввести через прямоугольное отверстие в трубе маркёрной штанги 2, (рис.5), штангу следообразователя 11 и зафиксировать ее двумя установочными винтами 12.

- Вертикальную ось вилки 2 (рис.6) следообразователя вставить в предварительно установленные в вилку штанги 1 втулки 4, надеть шайбу и зашплинтовать.

- Ввернуть во втулки масленки.

Обратите внимание, чтобы на правой штанге был правый следообразователь, а на левой - левый, (маркёрный диск должен смотреть выпуклостью наружу).

- Установить на балках сцепки (рис.8) кронштейны направляющих роликов, закрепив их при помощи скоб 4 и гаек с шайбами, поз 5,6, а также тягами 3, гайками с шайбами.

- Установить тросовые растяжки 5 (см. рис.5), вставив коуши в ушки штанги 2 и кронштейна цепи 6. Зафиксировать пальцами и зашплинтовать.

-Установить трос, поз.3 (рис.5). Коуши троса присоединить с помощью пальцев со шплинтами к ушкам штанг.

**ВНИМАНИЕ:** Длину троса уточните на собранном маркёре, т.к. от правильной наладки длин частей троса зависит качество работы маркёра и надёжность его сборочных единиц.

Маркёрная штанга в рабочем положении должна удерживаться упором амортизатора, при этом ветвь троса, удерживающая штангу в нерабочем положении, должна провисать на 150-200мм. Трос-растяжка находится в рабочем положении (натянут) только у нерабочей штанги.

6.6 При работе с культиваторами (например, двумя КПС-4) используется только центральная секция на 2-х колесах. Культиваторы крепятся к серьгам, установленных по краям секции на приваренных накладках.



Рис.14 Схема агрегатирования сцепки с культиваторами (рабочее и транспортное положение)



Рис.15 Схема агрегатирования сцепки с сеялками СЗП-3,6 (рабочее и транспортное положения)

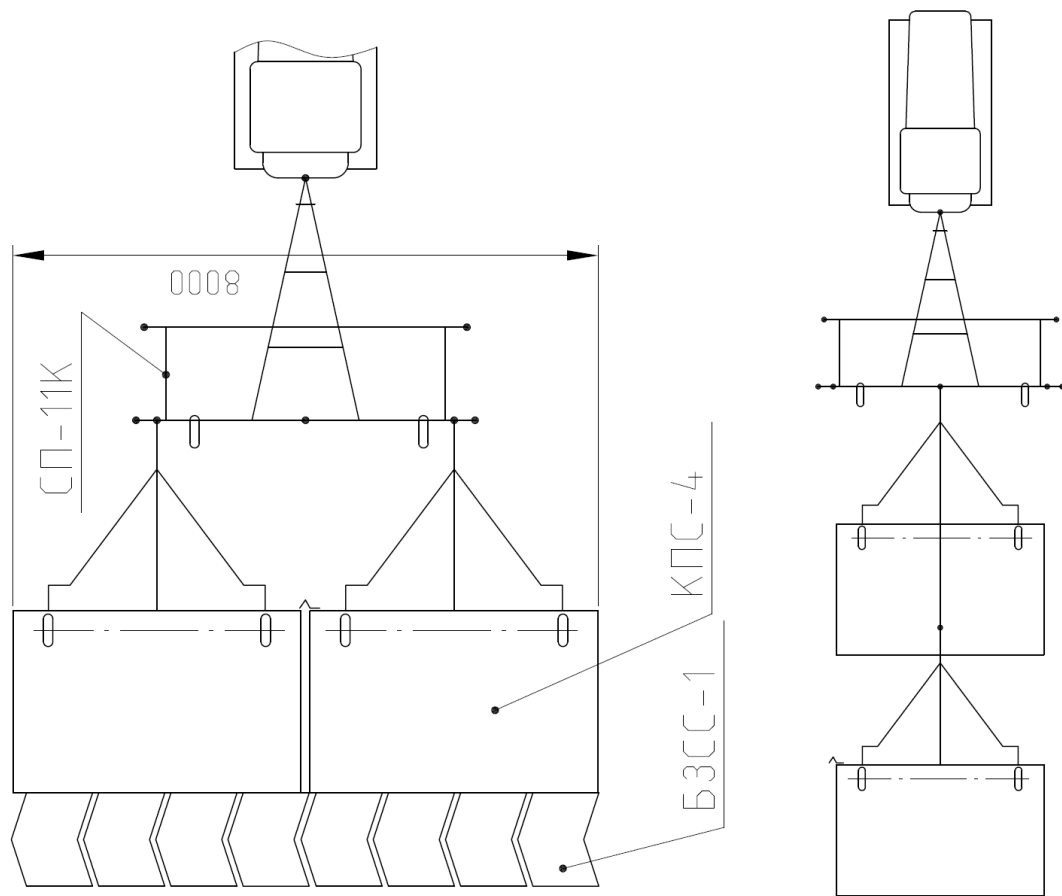

Рис.15а Перевод сцепки в транспортное положение при транспортировке по дорогам общего пользования.

1- Балка боковая СП11К 01.030/040; 2- Растяжка СП11К 01.050; 3-Световозвращатель СП16К 00.170А; 4- Знак ограничения скорости СП16К 00.180; 5- Серьга СП11К 00.040; 6- Светоотражатель красный; 7- Серьга СП16К 00.020; 8-Палец СП11К 00.150; 9- Ось шарнира СП11К 00.050; 10 - Светоотражатель белый или желтый.

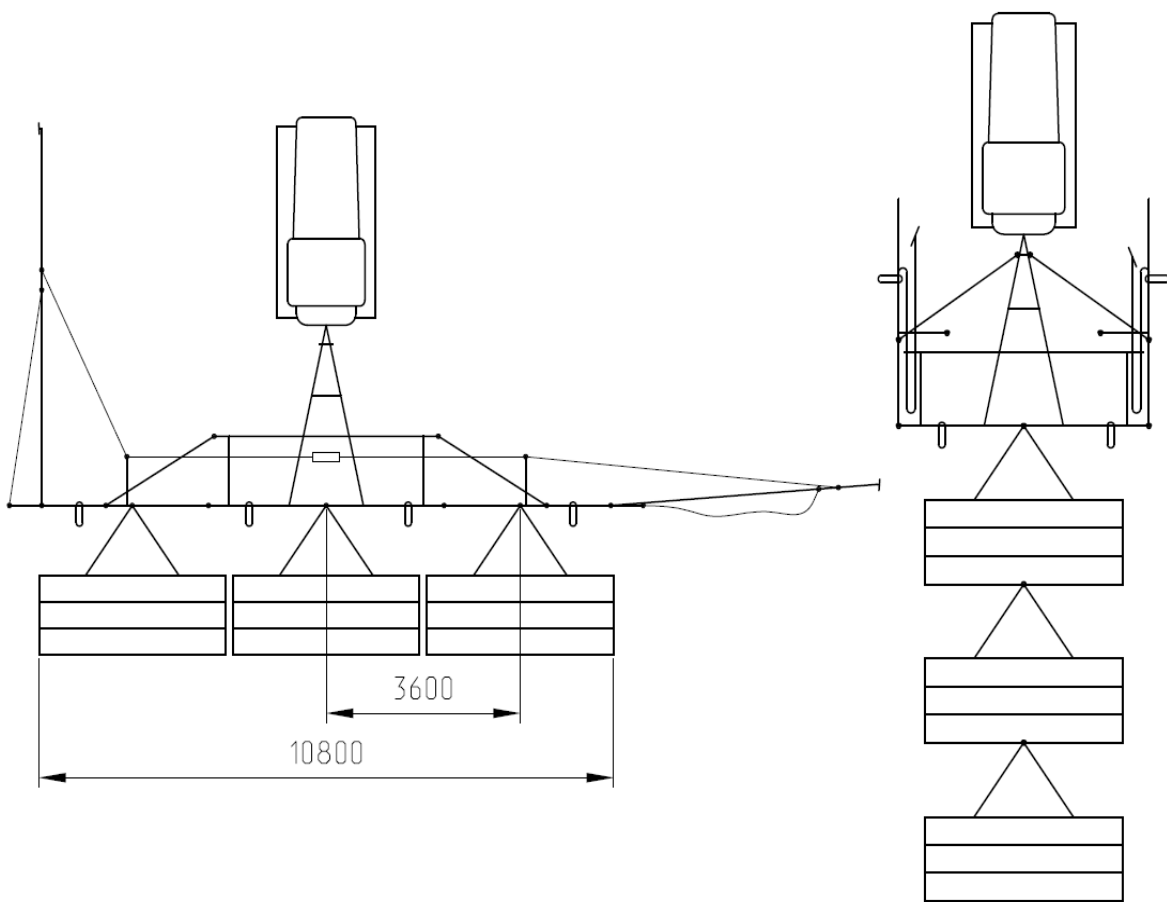
## 7 Правила эксплуатации и регулировки.

7.1 Перед работой проверить техническое состояние сцепки и правильность досборки в соответствии с техническим описанием.

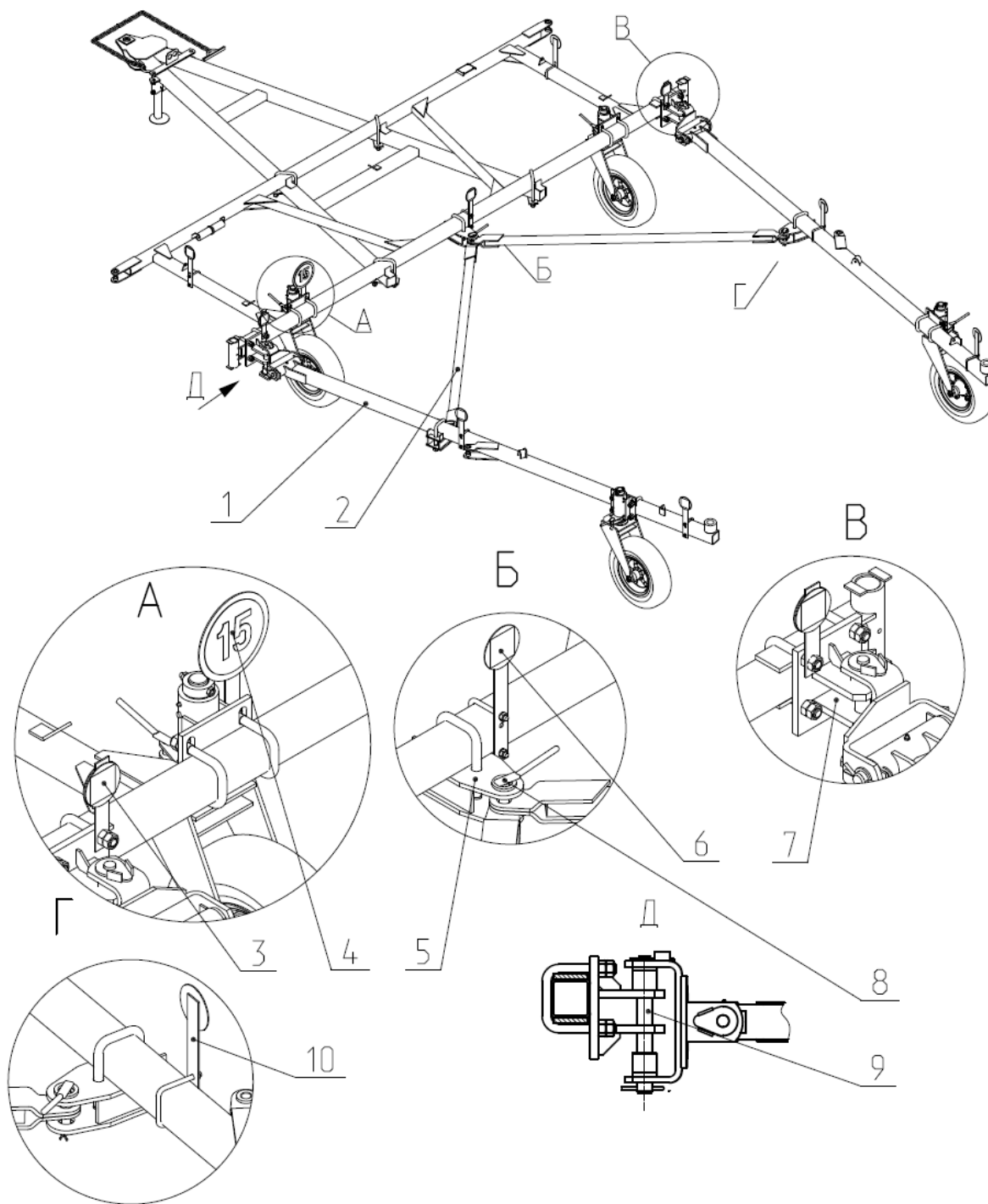
7.2 Сцепка рассчитана на агрегатирование с прицепными орудиями - общим захватом 8-11 метров, общим тяговым сопротивлением до 3-х тонн. На поворотах агрегата скорость движения необходимо снижать во избежание поломок, как на сцепке, так и на прицепных орудиях. Следить за затяжкой крепления прицепных серьг, чтобы во время работы не было перемещений их по брусу.

7.3 При работе сцепки с гидрофицированными орудиями, у которых рабочие органы заглубляются принудительно (сеялки, культиваторы), рычаг гидрораспределителя трактора необходимо переключать в положение «принудительное опускание» с последующим переключением в положение «нейтральное».

7.4 Перед началом работы на концах гона, необходимо отбить контрольную черту поворота агрегата. Ширина поворотной полосы для трёхсеялочного агрегата 30-35 м.

7.5 Необходимо иметь в виду, что при работе с тракторами не следует делать более крутой поворот, чем это требуется для нормального поворота, иначе возможен наезд трактора на штангу маркёра.



## 8 Техническое обслуживание.

**ЗАПРЕЩАЕТСЯ** эксплуатация сцепки без проведения технического обслуживания!

8.1 Для обеспечения качественной работы сцепки в течение всего срока эксплуатации необходимо производить следующие виды технического обслуживания:

- техническое обслуживание перед началом сезона работы (ТО-Э);
- ежесменное техническое обслуживание (ЕТО) через 10 часов работы (после смены);
- периодическое обслуживание через 60 часов работы;
- техническое обслуживание при подготовке к хранению;
- техническое обслуживание при снятии с хранения.

8.2 Ежедневное техническое обслуживание производить через 8-10 часов работы сцепки (ЕТО):

- очистите сцепку от скопления растительных остатков;
- проверьте герметичность трубопроводов гидросистем;
- выявление течи устраните;
- смажьте узлы трения согласно таблице смазки;
- проверьте и при необходимости подтяните гайки крепления дисков опорных колес;
- проверьте и при необходимости подтяните гайки крепления осей колес;
- проверьте при необходимости подтяните крепления рабочих органов и приспособления;
- проверьте состояние дисков следообразователя, изношенные диски замените.

8.3 По окончании сезона работы провести осмотр сцепки и дать безразборную оценку ее состояния, определить возможность дальнейшей эксплуатации без ремонта.

При обнаружении деталей, пришедших в негодность, составить дефектовочную ведомость для составления заявки на детали, которые не могут быть изготовлены в хозяйстве.

Затем сцепку подготовить к хранению, проведя техническое обслуживание при подготовке к хранению:

- установите сцепку на площадку для проведения технического обслуживания;
- произведите мойку наружных поверхностей;
- произведите сушку наружных поверхностей;
- проверьте комплектность и техническое состояние сцепки, при необходимости замените изношенные детали;
- поржавевшие поверхности обработайте преобразователем ржавчины;
- места с поврежденной окраской зачистите, протрите, обезжирьте и окрасьте, либо покройте консервационной смазкой;
- установите сцепку на жесткие подставки в строго горизонтальное положение, исключая ее проседание, перекос и изгиб рамы и обеспечивающие разгрузку пневматических колес (между шинами и опорной поверхностью должен быть просвет 8-10см);

- снизьте давление в шинах колес до 70% от номинального;
- при открытом хранении или под навесом шины покройте защитным составом;
- сдайте на склад инструмент, приспособления и запасные части.

8.4 При техническом обслуживании сцепки в период хранения проверьте:

- правильность установки сцепки на подставки;
  - комплектность;
  - давление воздуха в шинах;
  - надежность герметизации;
  - состояние защитных устройств и антикоррозионных покрытий;
- Обнаруженные дефекты должны быть устранены.

8.5 Техническое обслуживание при снятии с хранения:

- снимите сцепку с подставок;

- расконсервируйте сцепку;
- установите на сцепку снятые составные части;
- проверьте и при необходимости отрегулируйте давление воздуха в шинах;
- разберите и очистите от старой смазки подшипниковые узлы, используя Уайт-спирит, ветошь, полости заполните новой смазкой.

## 8.6 Техническое обслуживание перед началом сезона работы (ТО-Э):

- провести техническое обслуживание согласно ЕТО;
- подсоедините сцепку к трактору.

Таблица 3

Вид технического обслуживания	Трудоемкость, чел.-ч	Продолжительность, ч.
	С механизацией	Без механизации
ЕТО	0,15	0,20
Периодическое	0,3	0,4
Послесезонное	6	8,5

8.5 Точки и количество смазки приведены в таблице 4.

Таблица 4

Номер позиции на схеме смазки	Количество точек смазки	Наименование марки и обозначений стандарта на смазочные материалы			Масса (объем) ГСМ, заправляемых в изделие при смене кг (дм)	Периодичность смазки
		Основные	Дублирующие (резервные)	Зарубежные		
Полость стаканов флюгерных колес СП11К 00.070.	8	Литол-24 ГОСТ 21150	Циатим-201 ГОСТ 6267		0,132(0,12)	60 часов
Полость стаканов центральной и боковых секций.	4	Солидол ГОСТ 4366	Солидол ГОСТ 1033		0,077(0,07)	60 часов
Шарнирные соединения маркерных штанг.	6	Солидол ГОСТ 4366	Солидол ГОСТ 4366		0,066(0,06)	60 часов
Ось слеодообразователя	4				0,02-0.025	60 часов

ля СП16К-00.050						
Подшипники флюгерных колес и маркерных дисков	10	Литол-24 ГОСТ 21150	Циатим-201 ГОСТ 6267	0,68(0,6 1)	4/0,04	60 часов
Консервация		Защитные материалы согласно ГОСТ 7751				При хранении

## **9 Перечень возможных неисправностей и указания по их устранению.**

### 9.1 Текущий ремонт

#### 9.1.1 Меры безопасности

**ПРЕДОСТЕРЕЖЕНИЕ:** При проведении текущего ремонта помимо соблюдения требований настоящего РЭ, приспособлений, используемых с сцепкой, соблюдайте также общепринятые требования безопасности!

**ЗАПРЕЩАЕТСЯ** проведение работ по текущему ремонту сцепки с работающим двигателем трактора, перед тем как покинуть кабину, обязательно выключите двигатель и выньте ключ зажигания.

**ЗАПРЕЩАЕТСЯ** производство каких либо работ под сцепкой на уклонах, без поставленных под колеса сцепки и трактора противооткатных упоров.

**ЗАПРЕЩАЕТСЯ** проведение осмотра и текущего ремонта сцепки в зоне линий электропередач.

9.2 В процессе эксплуатации сцепки могут возникнуть неисправности, вызванные износом детали, нарушением регулировок и неправильной эксплуатацией.

9.2.1 Возможные ошибочные действия механизатора, приводящие к инциденту или аварии:

- Запуск двигателя и управление агрегатом вне рабочего места механизатора.
- Начало движения без проверки нахождения людей (особенно детей) в опасной зоне вокруг агрегата.
- Перед началом выполнения маневра с места не подан звуковой сигнал.
- Превышена установленная скорость транспортирования - 15 км/ч!
- При движении агрегата по дорогам общей сети крылья сцепки не зафиксированы транспортными фиксаторами.
- Перевод агрегата из транспортного положения в рабочее при зафиксированных транспортных фиксаторах.

- Выполнение разворота агрегата в рабочем положении не выглубляя агрегат.

9.3 Действия механизатора в случае инцидента, критического отказа или аварии:

- При аварийной ситуации или возникновении критического отказа выключите двигатель, выньте ключ зажигания, покиньте кабину и вызовите аварийную службу.
- При невозможности покинуть рабочее место через дверь воспользуйтесь аварийным выходом.
- При возникновении пожара примите меры по выводу агрегата с поля, заглушите двигатель и отключите АКБ. Вызовите пожарную службу и приступите к тушению пожара имеющимися средствами (огнетушителем, водой, землей).

9.4 Критерии предельных состояний изделия:

- Пористые или поврежденные рукава высокого давления заменять незамедлительно!
- Износ шарнирных соединений центральной секции и крыльев не должен превышать 10%.
- Потеря первоначальной формы снпцы вследствие прогиба. Прогиб снпцы в горизонтальной плоскости не должен превышать 2мм на 1 м длины.
- Наличие трещин и переломов рамы, разрывы сварных швов.
- Износ поверхностей отверстий под болты, пальцы, оси и т.п.
- Износ рабочей поверхности лапок по ширине не более 290мм.
- Изгиб, скручивание валов и осей. Изгиб валов не более 5мм на 1м длины вала.
- Износ поверхностей отверстий в дисках колес под болты крепления ступиц.
- Износ поверхности посадочных мест под подшипники в ступицах колес. Осевое перемещение колес не должно превышать 0,2мм.

9.5 Все работы по устранению неисправностей производить только при строгом соблюдении мер безопасности.

---

9.6 Наружные поверхности неисправных деталей и сборочных единиц очистить от пыли и грязи.

## 10 Правила хранения.

10.1 По окончании работ сцепки необходимо подготовить к хранению.

10.2 На длительное хранение сцепку ставить, если продолжительность нерабочего периода составляет больше двух месяцев, подготовку к хранению производить в соответствии с п. 8.5 не позднее 10 дней с момента окончания работ.

10.3 Сцепка должна храниться в закрытых помещениях или под навесом. Допускается хранение сцепки на открытых площадках с ровным, твердым покрытием при обязательном выполнении работ по консервации.

10.4 Консервация при установке на хранение проводить в специально оборудованных помещениях, позволяющих соблюдать установленный процесс.

10.5 Расконсервацию сцепки производить протиранием ветошью, смоченной растворителями с последующей сушкой.

10.6 Состояние сцепки при хранении в закрытом помещении проверять через каждые два месяца, при хранении на открытой площадке и под навесом ежемесячно.

10.7 Хранить сцепку в закрытом помещении или под навесом, на площадке с уклоном поверхности не менее  $8,5^\circ$  в любом направлении.

10.8 Материалы, применяемые, при консервации сцепки приведены в таблице 5.

таблице 5

Наименование материала	Норма расхода
Уайт-спирит ГОСТ 3134-78, л	0,5
Ветошь, кг	1
Шкурка шлифовочная, кв.м	0,3
Смазка пластичная ПВК ГОСТ 19587-74, кг.	0,5
Эмаль ПФ 133 ГОСТ 926-87, кг.	1

---

## 11 Комплектность.

11.1 В комплект поставки входят:

- Сцепка прицепная СП11К упаковочными местами согласно комплектовочной ведомости;
- эксплуатационная и товаросопроводительная документация (руководство по эксплуатации РЭ, комплектовочная ведомость, упаковочные листы).

## 12 Свидетельство о приемке.

Сцепка прицепная СП11К \_\_\_\_\_

заводской № \_\_\_\_\_ соответствует техническим условиям

ТУ 4739-033-00238032-2004 и признана годной для эксплуатации.

М.П.

Дата выпуска

Подпись ответственных лиц за приемку:

---

### 13 Гарантии изготовителя.

13.1 Предприятие-изготовитель гарантирует соответствие изделия требованиям настоящих технических условий при соблюдении потребителем правил эксплуатации, транспортирования, монтажа и хранения, установленных настоящими техническими условиями и «Руководству по эксплуатации».

13.2 Гарантийный срок 12 месяцев со дня ввода изделия в эксплуатацию, при условии ввода в эксплуатацию не позднее 12 месяцев со дня приобретения его потребителем.

13.3 Претензии по качеству должны представляться согласно положению о купле-продаже в соответствии с главой 30 Гражданского Кодекса Российской Федерации, Федеральным законом от 27.12.2002 № 184 "О техническом регулировании", от 09.01.96 № 2 ФЗ "О защите прав потребителя", от 10.06.93 № 5151-1 "О сертификации продукции и услуг", от 10.06.93 № 5154-1 "О стандартизации" с изменениями и дополнениями от 27.12.95 №211-ФЗ, от 29.10.98 №164-ФЗ "О лизинге", кроме случаев, оговоренным взаимным соглашением сторон "Положением по рассмотрению претензий владельцев машин и оборудования по поводу ненадлежащего качества проданной или отремонтированной техники в гарантийный период". При этом претензии по комплектности должны предъявляться в день поступления изделия потребителю, а претензии к внешнему виду должны предъявляться в течение 5 дней после поступления к потребителю.

Адрес предприятия-изготовителя:

347510 п. Орловский, Ростовская область, ул. Пролетарская 34.

Тел. (86375) 31-9-91

Факс:(86375) 31-9-91

Тел.(86375) 32-6-48

Тел., факс(86375) 31-4-58

E-mail: kormmash@orlovsky.donpak.ru



---

АО"КОРММАШ"

(наименование предприятия-изготовителя)

347510 п. Орловский, Ростовская область,ул. Пролетарская 34.

(адрес предприятия-изготовителя)

**ГАРАНТИЙНЫЙ ТАЛОН**1. Сцепка прицепная СП11К  
(наименование изделия)2. \_\_\_\_\_  
(число, месяц, год выпуска)3. \_\_\_\_\_  
(заводской номер изделия)

Агрегат соответствует чертежам, техническим условиям, государственным и отраслевым стандартам.

Гарантирует исправность сцепки в течение 12 месяцев со дня ввода изделия в эксплуатацию, при условии ввода в эксплуатацию не позднее 12 месяцев со дня приобретения его потребителем, за исключением быстро изнашиваемых деталей (зубьев борон зубových).

М.П.

контролер \_\_\_\_\_ (подпись)

1. \_\_\_\_\_  
(дата получения изделия потребителем на складе завода-изготовителя)2. \_\_\_\_\_  
(дата поступления изделия потребителю)3. \_\_\_\_\_  
(дата ввода изделия в эксплуатацию)

М.П.

\_\_\_\_\_ (подпись)

## 14 Транспортирование.

14.1 Транспортирование сцепки производится железнодорожным и автомобильным транспортом в соответствии с требованиями нормативно-технической документации транспортных министерств по перевозке груза.

14.2 При транспортировании сцепки железнодорожным транспортом на открытом подвижном составе (платформа, полувагон) размещение и крепление грузовых мест производится по главе 1,5 "Технических условий погрузки и крепления грузов" ("Сборник правил перевозок и тарифов железнодорожного транспорта Союза ССР N 246").

Для крепления грузовых мест должны применяться подкладки, прокладки, изготовленные из пиломатериалов не ниже третьего сорта в соответствии с ГОСТ 8486 и ГОСТ 2695, проволока (растяжка) для крепления груза должна применяться мягкая, термически обработанная (отожженная) согласно ГОСТ 3282 диаметром не менее 4мм, гвозди согласно ГОСТ 283 и ГОСТ 4028.

14.3 Условия хранения сцепки на предприятии-изготовителе до отгрузки должны гарантировать полную их сохранность, комплектность, качество и товарный вид.

14.4 Хранение сцепки потребителем должно выполняться в соответствии с правилами, указанными в техническом описании и инструкции по эксплуатации, составленном в соответствии с ГОСТ 7751

14.4.1 Сцепка должна храниться под навесом. Допускается хранение на открытых оборудованных площадках при обязательном выполнении работ по консервации и снятии сборочных единиц и деталей, требующих складского хранения (шины, инструмент и принадлежности )

14.5 Схемы и технологии погрузки, выгрузки и временного хранения сцепки, отгружаемых потребителю, должны выполняться в соответствии с требованиями, предусмотренными техническим описанием и инструкцией по эксплуатации сцепки.

## 15 Требования охраны окружающей среды.

Почва, воздух и вода являются жизненно важными факторами сельского хозяйства и жизни на Земле в целом.

Демонтированные дефектные детали сцепки, отработанное масло и другие рабочие жидкости должны быть утилизированы в соответствии с действующими экологическими нормативными документами. При отсутствии регламентирующих норм следует обратиться к поставщикам масел, топлива, антифриза, моющих средств и т. д. за информацией о воздействии последних на человека и окружающую среду, а также о безопасных способах их хранения, использования и утилизации.

Если действующее природоохранное законодательство не регламентирует вопросы по утилизации, то при утилизации сцепки следует руководствоваться здравым смыслом.

**ВНИМАНИЕ ХРАНИТЕ ГСМ В ПРЕДНАЗНАЧЕННЫХ ДЛЯ НИХ ЕМКОСТЯХ И ОБЕСПЕЧЬТЕ НАДЛЕЖАЩУЮ УТИЛИЗАЦИЮ.**

**ЗАПРЕЩАЕТСЯ ВЫЛИВАТЬ ОТРАБОТАННОЕ МАСЛО В КАКОЙ-ЛИБО ВОДОЕМ. ПОДОБНАЯ УТИЛИЗАЦИЯ ОТРАБОТАННЫХ МАСЕЛ НЕИЗБЕЖНО ПРИВОДИТ К ЗАГРЯЗНЕНИЮ ВОДЫ И ГИБЕЛИ ОБИТАТЕЛЕЙ ВОДОЕМА.**

**ЗАПРЕЩАЕТСЯ ВЫЛИВАТЬ ОТРАБОТАННОЕ МАСЛО НА КАКОЙ-ЛИБО ВИД ПОЧВЫ. ПОДОБНАЯ УТИЛИЗАЦИЯ УБИВАЕТ РАСТИТЕЛЬНУЮ ЖИЗНЬ И УВЕЛИЧИВАЕТ РИСК ВОЗНИКНОВЕНИЯ ПОЖАРА.**

В течение всего периода эксплуатации агрегата необходимо учитывать следующее:

- нельзя заправлять трактор топливом из канистр или с применением не предназначенных для этой цели систем подачи топлива под давлением - это может привести к проливу значительных объемов топлива;

- не допускается сжигать загрязненное топливо и/или отработанное масло;

- при сливе масел и охлаждающей жидкости и т. д. следует избегать их пролива. Не смешивать слитое топливо со смазочными материалами и охлаждающей жидкостью;

- любые течи или дефекты в гидросистеме должны устраняться незамедлительно;

- запрещается повышать давление в контурах, находящихся под давлением, поскольку это может привести к разрушению отдельных узлов и деталей;

- при проведении сварочных работ следует предохранять шланги от брызг расплавленного металла, которые могут повредить их или ослабить, что может привести к утечке масла, охлаждающей жидкости и т. д.;

В момент сдачи сцепки на металлолом проконсультируйтесь о действующих положениях законодательства об утилизации в стране, где сцепка эксплуатируется, и соблюдайте их. Если не существует конкретного распоряжения или закона, получите информацию в Вашем коммерческом представительстве о возможности передачи сцепки предприятию, занимающемуся таким видом деятельности.

---

## Опросной лист

В целях дальнейшего совершенствования изделия просим дать замечания и предложения.

После заполнения настоящий опросной лист направьте по адресу:

347510 п. Орловский, Ростовская область, ул. Пролетарская 34.

(адрес предприятия-изготовителя)

Вопрос

Ответ (заполняется потребителем)

1.Заводской номер изделия, год выпуска.

2.Дата ввода в эксплуатацию.

3.Условия работы

4.Наиболее часто встречаемые поломки.

5.Какими дополнительными запасными частями желательно комплектовать изделие.

6.Объем работ выполненных изделием с начала эксплуатации.

7.Адрес потребителя.

8.Фамилия, должность, подпись, число.